

Nous vous remercions pour votre confiance.

Afin de mieux comprendre les fonctionnalités de cet outil, et pour vous permettre de l'utiliser de la meilleure manière, nous vous conseillons de lire ces Instructions d'Utilisation avec précaution. Nous vous conseillons également de conserver cette notice en cas de consultation ultérieure.

MEULEUSE DROITE + CAPOT PNEUMATIQUE

Ø6mm

INSTRUCTIONS D'UTILISATION

SHAFT

MEULEUSE DROITE PNEUMATIQUE + CAPOT

1/4 - 6mm
20,000 tr/min
Consommation d'air 76 L/min

Informations concernant la sécurité



Nous vous conseillons de lire et de suivre les informations relatives à la sécurité qui sont contenues dans cette notice, et ce avant toute utilisation de votre ponceuse. Conservez cette notice pour consultation ultérieure.

Utilisation prévue





Cet outil pneumatique a été conçu pour une utilisation industrielle par des professionnels compétents et formés.

Cet outil pneumatique est prévu pour une utilisation avec des douilles appropriées pour le montage et le démontage de vis et d'écrous. Il ne doit être utilisé que pour de telles applications, et en respect des caractéristiques inscrites. Seuls les accessoires recommandés par SHAFT devraient être utilisés avec cet outil. Une utilisation non conseillée ou avec d'autres accessoires peut impliquer des conditions de travail non sécurisantes. Ne pas utiliser cet outil dans l'eau ou dans une atmosphère humide. Ne pas utiliser des disques dont le nombre de tours par minute (ou orbites par minute) maximal est inférieur à celui de la ponceuse. Ne pas utiliser de disques dont le poids ou la taille diffère de ceux pour lesquels la ponceuse a été conçue.

Explication des mentions d'avertissement

-  **ATTENTION:** Indique une situation potentiellement dangereuse qui, si elle n'est pas évitée peut provoquer la mort ou une blessure grave et/ou des dégâts matériels.
-  **MISE EN GARDE** Indique une situation potentiellement dangereuse qui, si elle n'est pas évitée peut provoquer une blessure mineure ou modérée et/ou des dégâts matériels.

Résumé des pictogrammes présents sur l'appareil ou le carton

-  **ATTENTION / MISE EN GARDE:** Pour un fonctionnement sûr, se référer à la notice.
-  Ne pas jeter avec les déchets ménagers.
-  Porter un équipement de protection auditive
Porter un équipement de protection des yeux
Porter un équipement de protection respiratoire
-  Lire les consignes avant utilisation
-  Marque de conformité européenne - KI-4442

Lisez les
Fiches de Données
de Sécurité (FDS/MSDS)
Avant utilisation de tout matériel.



Contactez le fournisseur de la pièce
à travailler et du matériel utilisé
pour obtenir une FDS.



ATTENTION Protection Personnelle

Cette notice contient des informations que vous devez connaître et comprendre avant la première utilisation. Porter des équipements de protection des voies respiratoires, des yeux et de la peau respectant les normes en vigueur. Ne pas suivre ces conseils peut engendrer des complications respiratoires et / ou des blessures.



AVERTISSEMENTS GÉNÉRAUX CONCERNANT LES OUTILS PNEUMATIQUES



ATTENTION: Lire tous les avertissements et instructions relatifs à la sécurité. Ne pas suivre les avertissements et consignes peut résulter en une décharge électrique, un incendie, ou d'autres blessures importantes.

Conserver cette notice pour consultation ultérieure.

1) Espace de travail

- a) Gardez votre espace de travail propre et bien éclairé. Les zones encombrées et sombres sont propices aux accidents.
- b) S'assurer de travailler à l'écart des enfants et des spectateurs. La distraction peut vous faire perdre le contrôle de votre outil.

2) Sécurité personnelle

- a) Rester vigilant et concentré sur la tâche effectuée et faire preuve de bon sens lors de l'utilisation d'un outil pneumatique. Ne pas utiliser en cas de fatigue ou sous l'influence de la drogue, de l'alcool ou de médicament. Un moment d'inattention peut engendrer des blessures graves.
- b) Porter des équipements de protection individuelle. Toujours porter des équipements de protection des yeux.
- c) Retirer toute clé ou pince à proximité avant d'allumer l'outil.
- d) Toujours garder une distance de travail cohérente et une posture équilibrée.
- e) Ne pas porter de vêtements amples ou de bijoux lors de la manipulation d'outils pneumatiques.
S'attacher les cheveux s'ils sont longs.

4) Utilisation de l'outillage pneumatique

Branchement et fonctionnement

- a) Allumer le compresseur d'air et laisser le réservoir d'air se remplir.
- b) Régler le compresseur d'air à 6.2 bar. L'outil fonctionne à la pression maximale de 6.2 bar.
- c) Avant d'utiliser l'équipement, mettre quelques gouttes d'huile dans l'ouverture d'admission d'air de l'outil pneumatique.
- d) Assembler les accessoires et la connexion sur l'outil.
- e) Raccorder le tuyau d'air.
- f) Appuyer sur la gâchette pour faire fonctionner l'outil, relâcher pour l'arrêter.

5) Entretien

Entretien quotidien

- a) Nettoyer régulièrement et sécher le filtre d'entrée d'air pneumatique.
- b) Lubrifier. Il est conseillé d'utiliser un raccord de type rapide afin d'éviter tout blocage.
- c) Purger le condensat du filtre à air et du compresseur tous les jours.
- d) Afin d'éviter la formation de rouille et de minimiser l'usure, le nettoyer et lubrifier après chaque utilisation.

Stockage

Eviter de ranger l'outil dans un endroit soumis une humidité élevée. Si l'outil pneumatique n'est pas utilisé pendant une période prolongée, il est recommandé de le stocker dans un endroit sec et propre. Après utilisation et avant de le ranger, appliquer un peu d'huile sur l'entrée d'air de l'outil et l'actionner pendant un court instant.



Afin de réduire les risques associés à la pollution environnementale:

- Ne pas jeter dans les ordures ménagères.

Afin de réduire les risques associés à l'utilisation d'outils pneumatiques avec des pièces en mouvement comme les douilles à chocs:

- Seul le personnel formé devrait être autorisé à utiliser cet outil.
- En cas de bruit ou vibration anormaux lors de l'utilisation de l'outil, en arrêter immédiatement son utilisation et vérifier si aucun composant n'est usé ou endommagé. Corriger ou remplacer les composants suspects. Si le bruit ou la vibration est toujours présent, renvoyer l'outil à SHAFT pour réparation ou remplacement. Se référer aux conditions de garantie.
- Avant utilisation, vérifier l'état du disque abrasif et des accessoires. En cas de dommages, remplacer par un neuf.

Afin de réduire les risques associés aux vibrations:

- En cas de gêne physique au niveau du bras/de la main, arrêter la manipulation et demander un avis médical. Un travail ou un geste répétitif, ou une surexposition aux vibrations peuvent provoquer des blessures aux bras, aux poignets ou aux mains.

Afin de réduire les risques associés au bruit:

- Toujours porter des protections auditives lors de l'utilisation de cet outil. Se référer à la politique de sécurité de votre entreprise ou aux réglementations locales / nationales concernant le port d'équipement de protection.

ALIMENTATION EN AIR NECESSAIRE

Alimenter l'outil à 6.2 bar pour une performance maximale. Une pression plus élevée réduit considérablement sa durée de vie. Coupler l'appareil à une adduction d'air à l'aide de raccords, conformément au schéma ci-dessous.

Vérifier que les tuyaux et accessoires soient secs, et drainer l'eau des connecteurs pour garder le système sous pression propre et sec. Utilisez l'unité de traitement approprié : filtre, régulateur de pression et lubrification.

Utiliser les coupleurs, tuyaux et raccords adaptés. Le raccord à déconnexion rapide et débit d'air doit avoir une capacité suffisante. **Nous recommandons un tuyau d'air d'un diamètre intérieur de 10mm (3/8").**



Tableau des spécifications pour le transport :

Variant NO.		Basic
Machine	Unit	SHP215
Température de l'environnement	°C	+0°C~+40°C
Humidité de l'environnement	%	85
Taille de la machine	mm	180
Poids de la machine	kg	0.84

LISTE DES PIÈCES ET VUE ÉCLATÉE

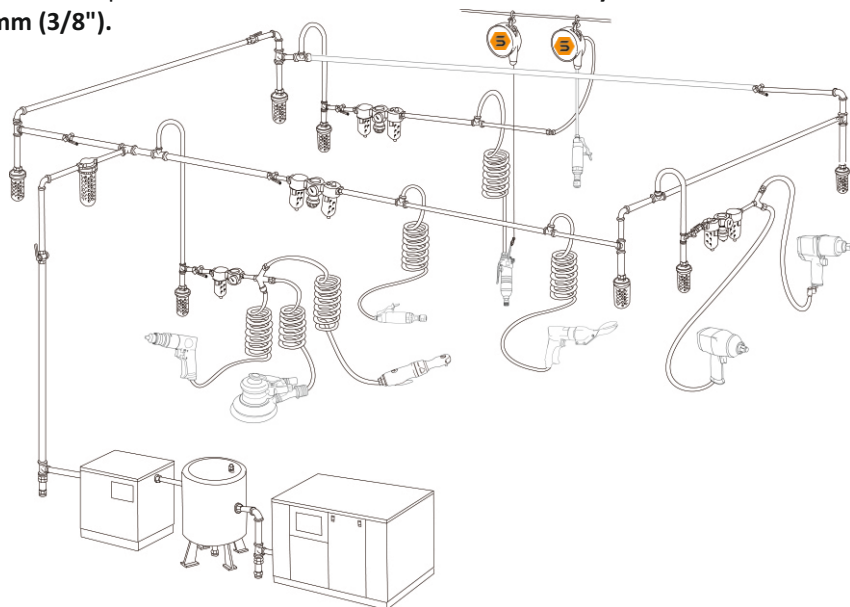
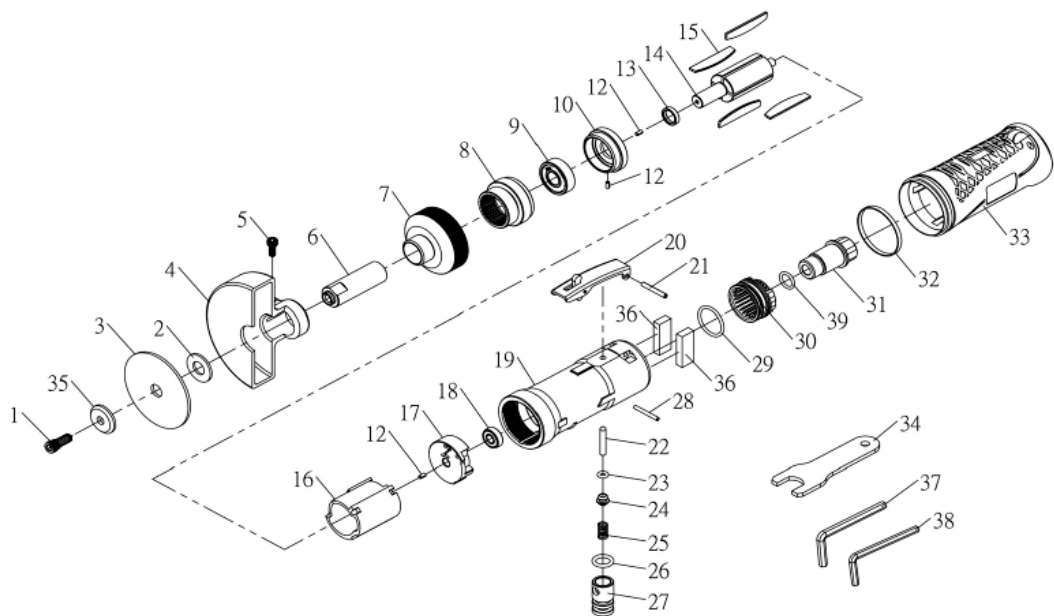

SHP215

INDEX NO.	DESCRIPTION	REQ'D NO.	INDEX NO.	DESCRIPTION	REQ'D NO.
01	Hex. Screw	1	21	Spring Pin	1
02	Wheel Washer	1	22	Valve Shaft	1
03	Wheel	1	23	O-Ring	1
04	Wheel Cover	1	24	Throttle Valve	1
05	Cap Screw	1	25	Valve Spring	1
06	Spindle	1	26	O-Ring	1
07	Housing Cap	1	27	Air Regulator	1
08	Lock Ring	1	28	Spring Pin	1
09	Ball Bearing	1	29	O-Ring	1
10	Front End Plate	1	30	Exhaust Sleeve	1
12	Spring Pin	3	31	Inlet Bushing	1
13	Bearing Spacer	1	32	Rubber Band	1
14	Rotor	1	33	Housing Cover	1
15	Rotor Blade	4	34	#14mm Spanner	1
16	Cylinder	1	35	Spacer	1
17	Rear End Plate	1	36	Muffler	2
18	Ball Bearing	1	37	Allen Wrench (3/16")	1
19	Motor Housing	1	38	Hex. Wrench (4mm)	1
20	Safety Lever	1	39	O-Ring	1

SPÉCIFICATIONS TECHNIQUES

Référence Produit	Tr/mm R.P.M	Pince (in)	Poids net kg	Raccord d'air	Pression d'air (bar)
SHP215	20000	1/4	0.84	1/4	6.2 bar

ENTRETIENS

Utilisez toujours un lubrificateur sur la conduite d'air. Contrôlez l'huile du mécanisme de l'outil tous les mois. Utilisez quelques millilitres d'huile SAE30 ou équivalent.

GARANTIE

SHAFT garantit cet outil contre les défauts de matériaux et de fabrication, sous réserve d'utilisation dans des conditions normales, et ce pendant un an après la date d'achat. L'utilisateur est responsable de l'utilisation qu'il fait de l'outil. C'est à lui de déterminer si l'outil est adapté à l'application qu'il souhaite en faire. L'utilisateur se doit de respecter toute consigne d'utilisation, précaution de sécurité et toute autre mention précisée dans cette notice afin de pouvoir prétendre à une prise en charge sous garantie. SHAFT n'a pas pour obligation de réparer ou remplacer un outil ou une pièce dégradé suite à une usure normale, une maintenance ou un nettoyage inadapté, une utilisation ou un environnement de travail impropre, un accident. Cette liste n'est pas exhaustive. Si un outil se retrouve être défectueux au cours de la première année après son achat, SHAFT prendra la décision de réparer, remplacer ou rembourser le prix d'achat. Cette garantie ne s'applique pas aux accessoires et consommables. Pour soumettre une demande de prise en charge en garantie, contacter directement votre revendeur. Toute demande de prise en charge en garantie est soumise à acceptation du fabriquant. Gardez vos factures et preuves d'achat, ces dernières vous seront demandées pour toute prise en charge éventuelle. Pour toute réparation hors garantie, SHAFT vous redirigera vers un réparateur agréé. Contacter votre revendeur pour plus d'informations.